

Rider techniczny „Niespodziewany Powrót”

Nieznajomość treści ridera nie zwalnia z obowiązku przestrzegania go.

Każdorazowo po otrzymaniu ridera prosimy o jego potwierdzenie mailowe na adres:

monika@teatrgudejko.pl

Wymagania dotyczące sceny:

- wymiary sceny 10m x 7m x 5m (szer/głę/wys),
- dwa sztankiety do zamontowania lamp będących elementami scenografii (lampy są opuszczane podczas spektaklu),
- czarne okotowanie (kulisy, horyzont),
- boczne zastawki ograniczające okno sceny wysokości 3,20m,
- w kulisach i za horyzontem światło robocze niebieskie,
- 1 stół (0,8 x 1,2m) z lampką na rekwizyty oraz gniazdko zasilające w prawej kulisie,
- 1 stolik (0,8 x 1,2m) z lampką na rekwizyty oraz gniazdko zasilające w lewej kulisie,
- 1 wieszak metalowy,
- 2 krzesła.

Wymagania dotyczące oświetlenia:

- oświetlenie dostosowane mocą do wielkości sali i odległości świecenia,
- oświetlenie zgodne z załączonym planem oświetlenia,
- sterowanie widowni z konsoli oświetleniowej,
- stół oświetleniowy z możliwością tworzenia i zapisu scen świetlnych z czasami przejść pomiędzy scenami, obsługujące protokół DMX512,
- wszystkie reflektory wyposażone w ramki do filtrów, klapki i linki zabezpieczające,
- reflektory na osobnych obwodach regulowanych,
- przewody DMX 5 pinowe lub przejściówki DMX 3/5 Pin do podpięcia 4 sztuk belek ledowych (belki przywozimy swoje),
- sprzęt sprawny technicznie, przygotowany, zainstalowany i sprawdzony przed przyjazdem ekipy technicznej,
- dwa obwody regulowane na dwóch osobnych sztankietach (do podpięcia wiszącej lampy będącej elementem scenografii),
- oświetleniowiec na miejscu w trakcie przygotowań, prób i spektaklu,
- drabina do ustawienia oświetlenia, jeżeli nie ma innej możliwości do ustawienia kierunków,
- niezbędne całkowite wyciemnienie sceny w trakcie spektaklu,
- niezbędny stały kontakt inspicjenta z elektroakustykiem w trakcie spektaklu,
- **BARDZO WAŻNE. Sterowanie oświetleniem i dźwiękiem oraz projekcją z jednego miejsca, jedna osoba obsługuje światło i dźwięk oraz projekcje. Miejsce realizatora powinno umożliwiać naturalny odsłuch ze sceny, bez użycia monitorów odsłuchowych.**

Wymagania dotyczące nagłośnienia:

- nagłośnienie frontowe, pełno pasmo, dostosowane do wielkości sali, równomiernie pokrywające cały nagłaśniany obszar, system wolny od szumów, przydźwięków,
- konsola dźwiękowa np. Behringer x32,
- dwa monitory odsłuchowe z tyłu sceny na jednym torze AUX1 z lewej i prawej strony sceny,
- możliwość podłączenia komputera, mini jack (plus ew. dıboxy),
- jeżeli zajdzie taka konieczność prosimy o dogłośnienie sceny (duży obiekt, obiekt o słabej akustyce, obiekty o słabej zrozumiałości mowy) w zależności od potrzeb mikrofony 6 szt. pojemnościowe, powierzchniowe, kierunkowe, mikroporty lub kombinacja tych rozwiązań,

- jeżeli wykorzystywane są mikroporty niezbędna jest osoba do obsługi w trakcie próby i spektaklu (przyklejanie mikroportów, wymiana baterii etc...),
- mikrofony z cielistymi mikrofonami nagłownymi na jedno ucho,
- bodypacki ze sprawnymi i naładowanymi akumulatorami, lub dobrej klasy bateriami zgodnie z zaleceniami producenta,
- zestawy przeskanowane, zestrojone, wyposażone w odpowiednie anteny i gotowe do pracy przed przyjazdem realizatora dźwięku,
- hipoalergiczna taśma do przyklejania mikrofonów preferowany omnifilm lub 3M,
- akustyk na miejscu w trakcie przygotowania, prób i spektaklu.

Wymagania dotyczące projekcji wideo:

- projektor dostosowany mocą do warunków sceny,
- obraz z projektora musi pokryć całą scenę,
- program do odtwarzania z możliwością dostosowania (przycięcia) projekcji,
- osoba odpowiedzialna za projekcje na miejscu w trakcie przygotowania, prób i spektaklu.

Garderoby:

- 1 x 2 osobowa (męska),
- w garderobie stanowiska z lustrami, krzesłami, oświetleniem i wieszakami,
- 10 butelek wody niegazowanej i 10 butelek wody gazowanej,
- czajnik elektryczny,
- kawa z ekspresu, herbata, cukier, mleko,
- deska do prasowania i żelazko.

Inne wymagania:

- jeżeli spektakl jest grany na sali nieprzystosowanej do warunków teatralnych, niezbędny kontakt z obsługą techniczną,
- od początku montażu pomieszczenie dla obsługi technicznej dla 3 osób (kawa, herbata, woda).

Niezbędna miejscowa obsługa spektaklu:

- kierownik sceny,
- 1 oświetleniowiec,
- 1 akustyk,
- inspicjent,
- 2 osoby do rozładunku/załadunku dekoracji,
- osoba sprzątająca.

Plan pracy:

- 6 godz. przed spektaklem, 2 osoby do rozładunku dekoracji, przyjazd ekipy technicznej,
- 5 godz. przed spektaklem, oświetleniowiec,
- 4 godz. przed spektaklem, akustyk,
- 0,5 godz. przed spektaklem, gotowość do wpuszczania widowni,
- do 2 godz. po spektaklu, demontaż i załadunek dekoracji, 2 osoby do załadunku.

Montaż scenografii: 1,5 godz.

Ustawienie świateł i dźwięku i ewentualna próba 4 godz.

Czas trwania spektaklu 2 godz. z przerwą 15 min po 60 min.





W przypadku grania 2 spektakli jednego dnia: spektakl grany jest bez przerwy.

Kontakt:
Jakub Wolański
Tel. 666 977 300

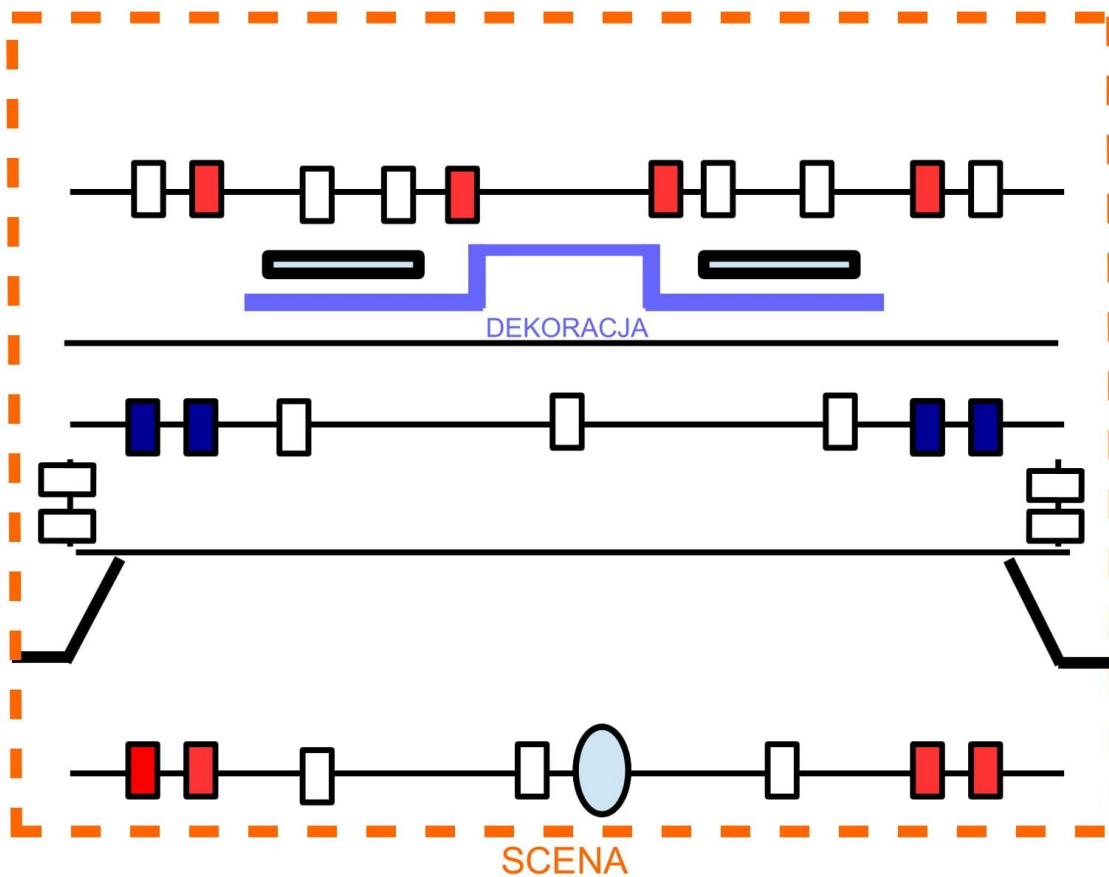
TE GU
A DEJ
TR KO

TEATR
IMKA



-  PC 1kW
-  PC 1kW LEE 027 lub Wash Led RGB
-  PC 1kW LEE 198 lub Wash Led RGB
-  Belka LED DMX 5 pin
-  Projektor